

# Slicing

Formax<sup>®</sup>

## SX330 Slicing System

Hohe Leistung, große Flexibilität und Hygiene in einer kompakten Maschine

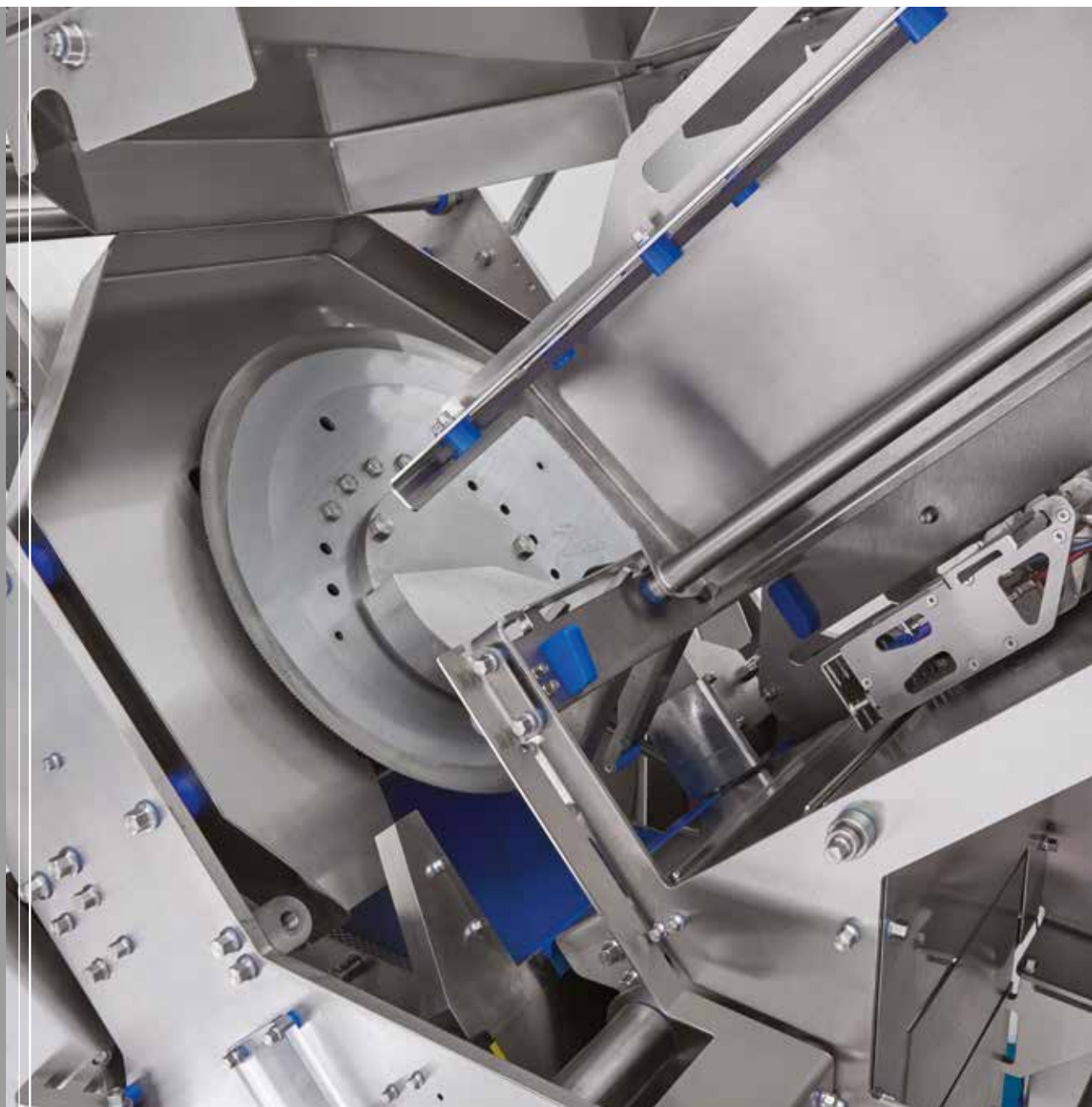



# Vielseitigkeit und hohe Leistung auf kleinem Raum

## Vielseitige Einsetzbarkeit

- Manuell verstellbare Schneidkante und Produktauflage für schnelle Produktwechsel
- Einfach gestaltete Greifersysteme, geeignet für vielfältige Produkte
- Durch die kompakten Abmaße kann der Slicer einfach an unterschiedliche Einsatzorte in der Produktion bewegt werden

## Großes Spektrum von Abtransportsystemen

- Der Slicer ist mit Abtransportsystemen mit unterschiedlichen Längen (1200 mm, 1830mm oder 2440 mm) erhältlich
- Alle Abtransportsysteme sind mit einer Stapeloption (bis zu 100 mm Stapelhöhe) erhältlich
- Der Slicer kann ebenfalls mit bis zu zwei Waagen und Wippen ausgestattet werden

## Konfigurierbares, flexibles Design, um allen Ihren Ansprüchen gerecht zu werden

- Manuelle oder automatische Beladung (vgl. auch Tabelle rechts mit den verfügbaren Optionen)
- Verschiedene Portioniereinheiten erhältlich
- Kompatibel mit unseren 3D-Produktscannern, um präzise Portionsgewichte auch bei natürlich geformten Produkten zu gewährleisten
- Sollte sich Ihr Anforderungsprofil später ändern, kann der Slicer dank seines modularen Aufbaus jederzeit angepasst werden





Automatische Version des SX330



### Offenes, hygienisches Design

- Das offene, hygienische Design ermöglicht einen einfachen Zugang zu allen Komponenten um Reinigung und Wartung zu erleichtern
- Der Schaltschrank mit den elektrischen Komponenten ist außerhalb der Produktzone angeordnet
- Die werkzeuglose Demontage aller Komponenten erleichtert und beschleunigt die Reinigung der Maschine



### Benutzerfreundliche Bedienung dank 15" Touch Screen

- Großer, übersichtlicher 15" Touch Screen
- Bis zu 100 verschiedenen Rezepte speicherbar um eine konstante, reproduzierbare Performance zu gewährleisten
- Intuitive Bedienung vereinfacht die Bedienung sowie die Störungsbehebung



Manuelle Version des SX330

SPEZIFIKATIONEN	SX330-MANUELLE VERSION	SX330-AUTOMATISCHE VERSION
Schneidschachtgröße	160 mm x 330 mm (6.3" x 13")	160 mm x 330 mm (6.3" x 13")
Anzahl Produktantriebe	1	1
Produktlänge	1000 mm (39.4")	1000 mm (39.4")
Messertyp	16.12" Sichelmesser	16.12" Sichelmesser
Messergeschwindigkeit (RPM)	1000 Sichelmesser	1500 Sichelmesser
Leerschnittkopf	nein	standard
Produktbeladung	manuell von der Seite	automatisch von hinten und manuell von der Seite
Produktunterstützung unten	nicht angetrieben	angetrieben
Produktführung oben	nicht angetriebene Niederhalter	nicht angetriebene Niederhalter
Abtransportband	Standard 1220 mm (48") Optional 1830 mm (72") or 2440 mm (96")	Standard 1220 mm (48") Optional 1830 mm (72") or 2440 mm (96")
Stapelband	Optional, max. Stapelhöhe 100 mm (4")	Optional, max. Stapelhöhe 100 mm (4")
Waagen und Wippen	Optional 1- oder 2-spurig	Optional 1- oder 2-spurig
3-D Produktscanner	nicht kompatibel	Optional
Interleaver	Optional	Optional

Der **Formax® SX330** ermöglicht schnelle Produktion und einfache Produktumstellungen, um auch Produzenten mit kleineren Chargen dabei zu helfen, ihre Produktivität und Qualität zu steigern. Ein offenes, hygienisches Design ermöglicht einen einfachen Zugang zu allen Komponenten, sodass die Reinigung nie einfacher war. Während der SX330 weniger Platz als vergleichbare Slicer benötigt, bieten die schnellere Schnittgeschwindigkeit und der größere Schneidschacht eine unerreichte Produktivität für Ihr wachsendes Unternehmen. Der SX330 ist in zwei Versionen erhältlich – mit automatischer oder manueller Beladung des Produkts. Mit vielen zusätzlichen Funktionen können Sie den Slicer so konfigurieren, dass er Ihrem Anforderungsprofil sowohl heute als auch morgen entspricht.



### Höhere Schneidleistung

- Durch die hohe Schnittgeschwindigkeit von bis zu 1500 U/min. bietet der SX330 einen höheren Produktdurchsatz als vergleichbare Slicer in diesem Größenbereich
- Großer nutzbarer Schneidschacht (160 x 330 mm) und große Produktlänge (bis. 1000 mm) maximieren die erzielbare Schneidleistung



## Die Wahl des Formax® SX330 garantiert Ihnen einen unvergleichlichen Service

Als Ihr Technologiepartner fühlen wir uns dazu verpflichtet, dazu beizutragen, dass Ihr Schneidsystem dauerhaft auf höchstem Leistungsniveau betrieben wird. Aus diesem Grund investieren wir kontinuierlich in unsere hochqualifizierten Serviceprofis, welche Ihnen rund um die Uhr technischen Support, mehrsprachige Schulungen sowie ein vollständiges OEM-Lager in Ihrer Nähe bieten. Provisur Service und Support hilft Ihnen dabei, Ihre Betriebskosten zu senken und die Rendite Ihrer SX330-Investition zu maximieren.

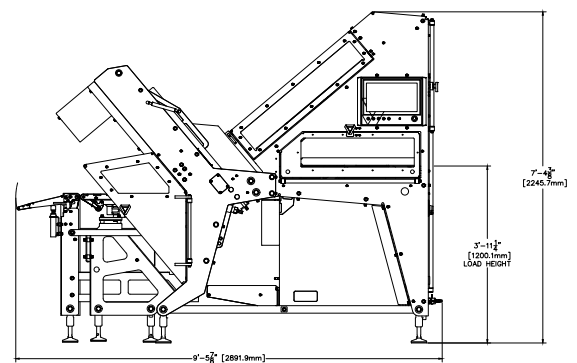
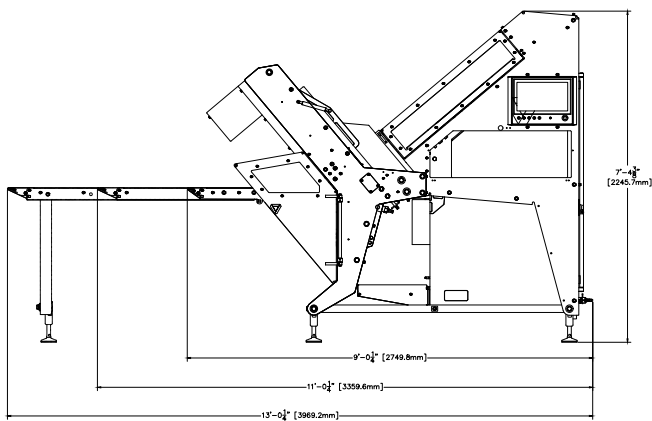
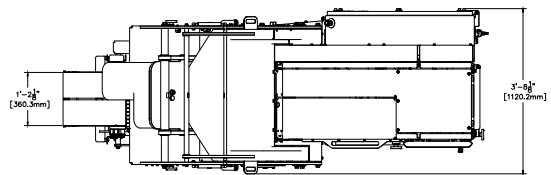
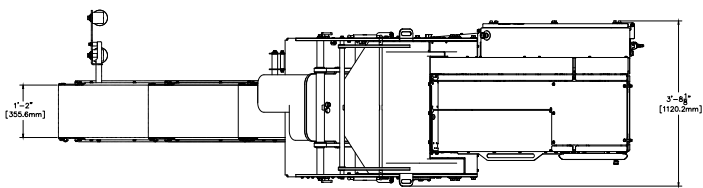

Waage(n) und Wippe(n) Optionen

Abtransportband-Optionen

### Betriebsmittel

Elektrik:  
460/380 Volt, 30 Amp, 11 KVA

Pneumatisch:  
7 Bar, 70 L/min Druckluft  
80 PSI, 2 CFM